

ДОГОВОР

№ 20-197 / 12.05.20 година

Днес, 12.05 2020 г., в град София, Република България, между страните:

(1) „ЧЕЗ РАЗПРЕДЕЛЕНИЕ БЪЛГАРИЯ“ АД, със седалище и адрес на управление: Република България, гр. София 1784, Столична община, район „Младост“, бул. „Цариградско шосе“ № 159, БенчМарк Бизнес Център, вписано в Търговския регистър и регистъра на ЮЛНЦ при Агенцията по вписванията с ЕИК: 130277958, ИН по ЗДДС: BG 130277958, Банкова сметка: код: UNCRBGSF, сметка: BG 43 UNCR 7630 1002 ERPBUL, при банка: „Уникредит Булбанк“ АД, представлявано от Петър Холяковски и Виктор Любимов Стамчев в качеството им на членове на Управителния съвет на дружеството, наричано за краткост „ВЪЗЛОЖИТЕЛ“, от една страна

и

(2) „КОДКИЙ ТЕКНОЛОДЖИС“ ООД, със седалище и адрес на управление: Република България, област Пловдив, община Пловдив, гр. Пловдив 4003 район „Западен“ ул. „Копривките“ № 13А, тел/ факс: 042 620 332, ел. поща: office@codkey.bg, ел. адрес: www.codkey.bg, вписано в Търговския регистър и регистъра на ЮЛНЦ при Агенцията по вписванията с ЕИК: 115846181, представлявано от Крум Ненов Нанев, в качеството му на Управител на дружеството, наричано за краткост „ИЗПЪЛНИТЕЛ“, от друга страна,

на основание чл. 194, ал. 1 от Закона за обществените поръчки (ЗОП), в резултат на определяне на изпълнител по реда за възлагане на обществена поръчка чрез „Събиране на оферти с обява“ с предмет: „Доставка на брави и ключалки“, реф. PPD 19-147, обособена позиция 2, се сключи настоящия договор за следното:

РАЗДЕЛ 1. ПРЕДМЕТ НА ДОГОВОРА

1.1. Съгласно условията на настоящия договор и последващите поръчки за доставка, **ИЗПЪЛНИТЕЛЯТ** се задължава да доставя и продава, а **ВЪЗЛОЖИТЕЛЯТ** да приема и купува стоки, представляващи: **галванизирани стоманени ключове и халф цилиндър тип „Полумесец“**, описани по вид в **Приложение 1** от настоящия договор и отговарящи на техническите изисквания (характеристики) от **Приложение 2** на договора. За целите на договора и за краткост описаните стоки от **Приложение 1**, ще бъдат наричани по-долу **„СТОКА“**.

1.2. Стоката, предмет на настоящия договор, се доставя и купува по **поръчки**, генерирани през SAP и отправени от **ВЪЗЛОЖИТЕЛЯ** до **ИЗПЪЛНИТЕЛЯ**. **ВЪЗЛОЖИТЕЛЯТ** не е длъжен да поръчва стока по предмета на договора всеки месец. **ВЪЗЛОЖИТЕЛЯТ** ще поръчва само толкова стока, колкото му е необходима според неговата готовност. В поръчката се включват данни за вида на стоката, конкретните количества, единична и обща цена, срок и място за доставка. Местата за доставка на стоката по предмета на договора са складове на **ВЪЗЛОЖИТЕЛЯ**, находящи се на територията на страната в следните населени места: гр. София, гр. Враца, гр. Левски и гр. Дупница, посочени от него в съответната поръчка за доставка. Точният адрес на съответната складова база се посочва в поръчката на **ВЪЗЛОЖИТЕЛЯ**.

1.3. Реалното предаване респективно получаване на доставената стоката по предмета на договора между **ИЗПЪЛНИТЕЛЯ** и **ВЪЗЛОЖИТЕЛЯ** се извършва в посочения в поръчката склад на **ВЪЗЛОЖИТЕЛЯ** с **приемно - предавателен протокол**, двустранно подписан от страните по този договор или от техни надлежно упълномощени представители. Приемно-предавателният протокол се изготвя в **3 (три)** еднообразни екземпляра в съответствие с образеца от **Приложение 3** към договора, като един остава за **ИЗПЪЛНИТЕЛЯ** и два се предават на **ВЪЗЛОЖИТЕЛЯ**, заедно с документите, описани в **Приложение 5** към т. 4.2 от настоящия договор. Съставянето и подписването на приемно - предавателния протокол по настоящата точка удостоверява единствено факта на реално предаване на доставената стока от **ИЗПЪЛНИТЕЛЯ** на **ВЪЗЛОЖИТЕЛЯ**, респективно нейното физическо получаване от **ВЪЗЛОЖИТЕЛЯ**, но не и приемането на стоката от страна на последния, като съответстваща на изискванията по отношение на нейното качество, уговорени в настоящия договор и приложенията към него. Приемането на доставената стока, като съответстваща с изискванията за качество, уговорени в настоящия договор и приложенията към него, се извършва и удостоверява след „входящ контрол“ по реда и при условията на т. 5.2 по-долу. На етап реална доставка, предаване и получаване на стоката съгласно настоящата точка, **ВЪЗЛОЖИТЕЛЯТ** може и е длъжен да направи всички свои възражения относно несъответствия на опаковката или липси на стока спрямо поръчаните количества, които могат да се установят при обикновен оглед. Всички останали възражения относно качеството на доставената стока се правят на етап „входящ контрол“ при условията и по реда на т. 5.2 от договора или вследствие установяване на скрити недостатъци/гаранционни дефекти по т. 6.5 от договора. В случай на нарушена опаковка или липси на

стока, установени на етапа на реалното предаване респективно получаване на стоката, **ВЪЗЛОЖИТЕЛЯТ** подписва приемно-предавателен протокол само за стоката, която отговаря на доставеното количество и изисквания към опаковката, а останалото количество не приема и връща (в случай на констатации за нарушена опаковка) с приемно-предавателен протокол на **ИЗПЪЛНИТЕЛЯ** с указания за отстраняване на несъответствията по опаковката съответно за попълване на липсващите количества в **7-дневен срок**. За всички неуредени въпроси в настоящата точка относно възражения по отношение на количеството и опаковката на доставената стока се прилага съответно т. 5.2. по-долу.

1.4. (1) Протоколът по т. 1.3. се подписва и от подизпълнителя, ако в поръчката по т. 1.2 са включени стоки, за доставка на които **ИЗПЪЛНИТЕЛЯТ** е сключил договор за подизпълнение, съгласно т. 4.10. от договора.

(2) Предходната ал. 1 не се прилага, ако **ИЗПЪЛНИТЕЛЯТ** представи на **ВЪЗЛОЖИТЕЛЯ** доказателства, че договорът за подизпълнение е прекратен, или доставката на стока или част от нея не е възложена на подизпълнителя.

1.5. Собствеността и рискът от погиването и повреждането на стока преминават върху **ВЪЗЛОЖИТЕЛЯ** с подписването на приемно-предавателния протокол по т. 1.3 по-горе.

РАЗДЕЛ 2. ЦЕНА И НАЧИН НА ПЛАЩАНЕ

2.1. (1) Единичните цени на стоката, предмет на договора, са описани в **Приложение 1**, неразделна част от него.

(2) При надлежно и своевременно изпълнение на предмета на договора **ВЪЗЛОЖИТЕЛЯТ** ще заплаща на **ИЗПЪЛНИТЕЛЯ** поръчаната по реда на т. 1.2, реално доставена и получена в склад на **ВЪЗЛОЖИТЕЛЯ** по реда на т. 1.3 и приета след извършен „входящ контрол“ за качество по реда на т. 5.2 по-долу стока, по единични цени от **Приложение 1**. При фактурирането се начислява дължимият в момента ДДС според законодателството на Република България. Единичните цени, по които се плаща стоката, са определени до франко склад на **ВЪЗЛОЖИТЕЛЯ**, определени в съответствие с т. 1.2 по-горе, като включват всички разходи: транспорт, такси, застраховки, опаковка, документация и всички други съпътстващи доставката на стоката разходи.

2.2. ВЪЗЛОЖИТЕЛЯТ се задължава да заплаща поръчаната по реда на т. 1.2., реално доставена и получена в склад на **ВЪЗЛОЖИТЕЛЯ** по реда на т. 1.3. и приета след извършен „входящ контрол“ за качество по реда на т. 5.2 по-долу стока чрез банкови преводи по банкова сметка на **ИЗПЪЛНИТЕЛЯ**, извършени в срок до **60 (шестдесет) календарни дни**, считано от датата на издаване на оригинална **фактура** за стойността на конкретната доставка и представяне на документите, посочени в приложението по т. 4.2 от договора, които придружават стоката. Във фактурата трябва да са посочени: № и дата на договора, № и дата на приемно-предавателния протокол по т. 1.3 и № на поръчката за доставка. **ИЗПЪЛНИТЕЛЯТ** е длъжен да представи на **ВЪЗЛОЖИТЕЛЯ** издадената фактура и документите, които придружават стоката, най-късно в срок до **5 (пет) дни**, считано от датата на издаването на фактурата, като при забава за представяне на фактура и придружаващите стоката документи, срокът за плащане се удължава съответно със срока на забавата.

2.3. Максималната стойност на договора е в размер на **11 765,00 (единадесет хиляди, седемстотин шестдесет и пет) лева без ДДС**. Независимо от това дали срокът на договора по т. 3.1 е изтекъл или не, при достигане на максималната стойност по тази точка, договорът се прекратява автоматично, без която и да е от страните да дължи уведомление или предизвестие на другата страна.

РАЗДЕЛ 3. СРОКОВЕ

3.1. Договорът се сключва за срок от **24 /двадесет и четири/ месеца**, считано от датата на подписването му от страните или до достигане на максималната стойност на договора, определена в т. 2.3 по-горе, в зависимост от това, кое от посочените обстоятелства ще настъпи първо по време. При настъпване на първото по време от така посочените алтернативни и самостоятелни основания за прекратяване, договорът се прекратява автоматично, без да е необходимо изпращане на уведомление или предизвестие на някоя от страните до другата страна.

3.2. Съответните срокове за доставка на съответните количества от стоката са посочени в **Приложение 2** към договора.

3.3. Сроковете за доставка, посочени в приложението към предходната т. 3.2 текат от датата на поръчка по т. 1.2.

3.4. ВЪЗЛОЖИТЕЛЯТ има право да поръча едновременно от всички видове стоки, предмет на договора.

3.5. Независимо от това колко вида стоки са поръчани едновременно, **ИЗПЪЛНИТЕЛЯТ** е длъжен да достави поръчаните му стоки в уговорения срок от датата на поръчката, ако за всеки от поръчаните видове стоки е спазено съответното количество, посочено в приложението по т. 3.2. от настоящия договор.

3.6. В случай че в поръчката са включени количества, по-големи от договорените в приложението по т. 3.2., за количеството над договореното, това обстоятелство ще бъде посочено текстово в

съответната поръчка изпратена към **ИЗПЪЛНИТЕЛЯ**. С потвърждението на поръчката, **ИЗПЪЛНИТЕЛЯТ** вписва в същата очаквана дата за доставка, която се отнася само за количествата над договорените, посочени в приложението по т. 3.2, като **ИЗПЪЛНИТЕЛЯТ** е длъжен да достави уговореното количество в приложението по т. 3.2 в **30-дневен срок** от датата на поръчката.

РАЗДЕЛ 4. ПРАВА И ЗАДЪЛЖЕНИЯ НА ИЗПЪЛНИТЕЛЯ

4.1. ИЗПЪЛНИТЕЛЯТ е длъжен да достави стоката във вид, качество и с технически показатели, отговарящи на техническите изисквания, определени в **Приложение 2** от настоящия договор.

4.2. ИЗПЪЛНИТЕЛЯТ е длъжен да достави стоката, комплектована с документите, описани в **Приложение 5**, неразделна част от настоящия договор.

4.3. ИЗПЪЛНИТЕЛЯТ се задължава да уведоми писмено **ВЪЗЛОЖИТЕЛЯ** най-малко **два дни** преди изпращането на стоката за очакваната дата на пристигането ѝ в местоизпълнението /местоназначението/, посочено в съответната поръчка, чрез факс съобщение или съобщение на електронна поща. Неизпълнението на това задължение освобождава **ВЪЗЛОЖИТЕЛЯ** от забава за приемането на стоката.

4.4. ИЗПЪЛНИТЕЛЯТ отговаря пред **ВЪЗЛОЖИТЕЛЯ**, ако трети лица предявят правото си на собственост или други права по отношение на стоката, които могат да бъдат противопоставени на **ВЪЗЛОЖИТЕЛЯ**.

4.5. ИЗПЪЛНИТЕЛЯТ е длъжен да върне на **ВЪЗЛОЖИТЕЛЯ** платената цена заедно с лихвите, както и да заплати разносните по договора в случаите, когато се докаже, че продадената стока принадлежи изцяло или отчасти на трето лице, като в тези случаи **ВЪЗЛОЖИТЕЛЯТ** има право да развали договора по реда и при условията на т. 9.1.1.

4.6. ИЗПЪЛНИТЕЛЯТ се задължава да определи свой представител за реалното предаване на стоката по т. 1.1 с приемно-предавателния протокол по т. 1.3.

4.7. ИЗПЪЛНИТЕЛЯТ е длъжен да замени дефектната или неотговаряща на изискванията стока, констатирана в съответствие с т. 5.2 или т. 6.5 на договора, в сроковете, определени в т. 5.2, ал. 2 и ал. 3.

4.8. ИЗПЪЛНИТЕЛЯТ има право да получи цената на поръчаната, реално доставена в склад на **ВЪЗЛОЖИТЕЛЯ** и приета за качествена, вследствие извършен «входящ контрол» стока, съгласно условията на настоящия договор.

4.9. При изпълнението на настоящия договор **ИЗПЪЛНИТЕЛЯТ** няма да използва подизпълнител/и.

4.10. В случай че сключи договор за подизпълнение с подизпълнител, в срок до **3 /три/ дни** от датата на сключването му, **ИЗПЪЛНИТЕЛЯТ** изпраща оригинален екземпляр от договора за подизпълнение на **ВЪЗЛОЖИТЕЛЯ**.

4.11. ИЗПЪЛНИТЕЛЯТ няма право да възлага изпълнението на една или повече от работите, включени в предмета на договора, на лица, с които не е сключен и представен на **ВЪЗЛОЖИТЕЛЯ** договор за подизпълнение.

4.12. ИЗПЪЛНИТЕЛЯТ има право да замени подизпълнителя/ите по т. 4.9, когато:

а) За подизпълнителя/ите е налице или възникне обстоятелство чл. 54, ал. 1 съответно чл. 55, ал. 1, т. 1 или т. 4 от ЗОП;

б) Подизпълнителят/ите не отговарят на нормативно изискване за изпълнение на работите, включени в предмета на договора за подизпълнение;

в) Договорът за подизпълнение е прекратен по вина на подизпълнителя/ите, включително ако подизпълнителят/ите превъзлага/т една или повече работи, включени в предмета на договора, за подизпълнение.

4.13. ИЗПЪЛНИТЕЛЯТ е длъжен да прекрати договор за подизпълнение, ако по време на изпълнението му възникне за подизпълнителя обстоятелство по чл. 54, ал. 1 съответно по чл. 55, ал. 1, т. 1 или т. 4 от ЗОП, както и ако подизпълнителят превъзлага една или повече работи, включени в предмета на договора за подизпълнение.

4.14. В случаите по т. 4.12 и т. 4.13, **ИЗПЪЛНИТЕЛЯТ** сключва нов договор за подизпълнение или допълнително споразумение към договор за подизпълнение и изпраща оригинален екземпляр на **ВЪЗЛОЖИТЕЛЯ** в срок до **три дни** от датата на сключване заедно с доказателства за изпълнение на условията по чл. 66, ал. 14 от ЗОП за подизпълнителя.

4.15. Сключване на договор за подизпълнение или на допълнително споразумение към договор за подизпълнение не освобождава **ИЗПЪЛНИТЕЛЯ** от отговорността му за изпълнение на настоящия договор. Използване на подизпълнител/и не изменя задълженията на **ИЗПЪЛНИТЕЛЯ** по договора. **ИЗПЪЛНИТЕЛЯТ** отговаря за действията на подизпълнителя/ите като за свои действия.

4.16. Приложимите клаузи на договора са задължителни за изпълнение от подизпълнителя/ите.

4.17. Подизпълнителите нямат право да превъзлагат една или повече от дейностите, които са включени в предмета на договора за подизпълнение.

4.18. Доставката на стоки, материали или оборудване, необходими за изпълнението на обществената поръчка не се счита за наемане на подизпълнител, когато такава доставка не включва монтаж, както

и сключването на договори за услуги, които не са част от настоящия договор за обществена поръчка, съответно - от договора за подизпълнение.

4.19. ВЪЗЛОЖИТЕЛЯТ се разплаща директно с подизпълнителя в случай че едновременно са изпълнени следните условия:

а) част от поръчката се изпълнява от подизпълнителя и тя е предадена в склад на **ВЪЗЛОЖИТЕЛЯ** и е надлежно приета за качествена от същия, вследствие осъществен „входящ контрол“, като отделен обект на изпълнение по предмета на договора;

б) подизпълнителят е направил искане за директно плащане до **ВЪЗЛОЖИТЕЛЯ**, което е представил на **ИЗПЪЛНИТЕЛЯ**, в което посочил своя банкова сметка, по която да се направи плащането;

в) в срок до **15 /петнадесет/ дни** от получаването на искането по предходната буква „б“, **ИЗПЪЛНИТЕЛЯТ** е представил искането за директно плащане на **ВЪЗЛОЖИТЕЛЯ**, към което е приложил свое становище, от което се установява, че не оспорва плащанията или част от тях като недължими.

4.20. В случаите на т. 4.19. плащането в полза на подизпълнителя се извършва по банков път по посочената от подизпълнителя банкова сметка в срок до **60 /шестдесет/ дни** след получаване от страна на **ВЪЗЛОЖИТЕЛЯ** на оригинална фактура за стойността на конкретното плащане и документите, посочени в приложението по т. 4.2 от договора, които придружават стоката. Във фактурата трябва да са посочени: № и дата на договора, № и дата на приемно-предавателния протокол по т. 1.3 и № на поръчката за доставка и № и дата представяне на документите по т. 4.19., буква „в“

4.21. (1) В случай че е налице искане за директно разплащане, към което е приложено становище от **ИЗПЪЛНИТЕЛЯ**, оспорващо плащанията или част от тях като недължими, **ВЪЗЛОЖИТЕЛЯТ** отказва плащане до отстраняване на причината за отказа.

(2) В случай че в настоящият договор има празнота по отношение на приложимите правила относно директните разплащания с подизпълнители, страните се споразумяват да прилагат чл. 66 от ЗОП и съответните относими правни норми от ППЗОП.

4.22. ИЗПЪЛНИТЕЛЯТ се задължава да обезпечи спазването на задълженията във връзка с обработването и защитата на лични данни, уговорени в т. 11.4 по-долу от подизпълнителя/ите. В случай на нерегламентирано обработване на лични данни или нарушаване на нормативните изисквания относно тяхната защита от страна на подизпълнителя, **ИЗПЪЛНИТЕЛЯТ** отговаря за причинените вреди и за всички наложени на **ВЪЗЛОЖИТЕЛЯ** имуществени санкции/глоби.

4.23. (1) При и по повод изпълнението на предмета на договора, **ИЗПЪЛНИТЕЛЯТ** се задължава да спазва следните нормативни актове, ако същите имат отношение към дейността му по изпълнение на поръчката, както следва:

1. Закона за опазване на околната среда (Обн. ДВ. бр. 91 от 25 Септември 2002 г.);
2. Закона за управление на отпадъците (Обн. ДВ. бр. 53 от 13 Юли 2012 г.);
3. Закона за биологичното разнообразие (Обн. ДВ. бр. 77 от 9 Август 2002 г.);
4. Закона за защитените територии (Обн. ДВ. бр. 133 от 11 Ноември 1998 г.);
5. Закона да културното наследство (Обн. ДВ. бр. 19 от 13 Март 2009 г.).

ИЗПЪЛНИТЕЛЯТ е длъжен да обезпечи спазването на описаните по-горе в настоящата алинея нормативни актове и от страна на неговите служители, ангажирани с изпълнението на договора или подизпълнители. За неспазването им от страна на неговите служители и подизпълнители, отговорността се носи от страна на **ИЗПЪЛНИТЕЛЯ**.

(2) ИЗПЪЛНИТЕЛЯТ се е запознал със съдържанието на по-долу посочените клаузи на договора за социална отговорност и ще спазва същите при или по повод на изпълнението на предмета на договора, като декларира:

1. Че ще спазва човешките права, като признава и ще прилага Всеобщата Харта за правата на човека на ООН и гарантира, че дружеството му по никакъв начин не е замесено в нарушения на човешките права.

2. Не е ползвал, не ползва и няма да се ползва от детски и принудителен труд, като за целта **ИЗПЪЛНИТЕЛЯТ** се задължава за срока на действие на договора да не използва или допуска детски, принудителен или друг недобровolen труд съгласно Конвенциите на Международната Организация на Труда (ILO) във връзка или по повод на изпълнението на предмета на договора и гарантира, че стриктно ще спазва изискванията на Кодекса на труда.

3. Липса на дискриминация или тормоз на работното място, като гарантира недопускане на физически, психически, сексуален или словесен тормоз, дискриминация или злоупотреба поради полова принадлежност, раса, религия, възраст, произход, увреждане, сексуална или политическа ориентация, мироглед.

4. Че ще прилага правилата за осигуряване на безопасни и здравословни условия на труд на работното място, като за целта гарантира безопасни и здравословни условия на труд за своите служители и служителите на подизпълнителите и спазване на прилаганите за това закони и правилници, както и осигуряване на свободен достъп до питейна вода, санитарни помещения, съответната пожарна защита, осветление, вентилация и ако е необходимо - подходящи лични

предпазни средства, както и гарантира изпълнение на всички изисквания на приложимите нормативни документи за безопасно изпълнение на задълженията, както и че ще спазва всички предоставени от ВЪЗЛОЖИТЕЛЯ вътрешно-фирмени инструкции за безопасност при работи, приложими за изпълнение на дейностите, предмет на договора, гарантира също така осигуряването на квалифициран персонал и провеждане на обучения и инструктажи по техника на безопасност.

5. Че ще спазва приложимите Трудови и социално правни разпоредби, като за целта гарантира, че при и по повод изпълнението на договора ще спазва действащите трудови, социални и осигурителни норми на действащото българско законодателство.

6. Че ще полага всички грижи за защита и опазване на околната среда, като за целта гарантира, че при и по повод изпълнението на договора ще спазва приложимите закони, подзаконовни нормативни актове и правилници за опазване на околната среда и при изпълнение предмета на договора ще бъдат преценявани икономическите, екологичните и социалните аспекти и по този начин ще бъдат взети предвид принципите на устойчивото развитие, както и гарантира, че при изпълнението на договора няма да допуска замърсяване на околната среда, ще минимизира влиянието върху околната среда, предизвикано от съответната дейност и ще организира за своя сметка отстраняване на замърсяването в случай на допускане на такова.

7. Че ще защитава биологичното разнообразие, като за целта гарантира, че при или по повод изпълнението на договора ще опазва и няма да допуска увреждането на биологичното разнообразие.

8. Че ще опазва околната среда в зони от «Натура 2000», като за целта гарантира, че ще координира мерките за спазване на законовите изисквания в областта на опазването на околната среда при изпълнение предмета на договора, включително в зоните от «Натура 2000» и ще опазва растителните и животински видове, както и местата, които обитават.

9. Че ще осигурява намаляването на използването на ресурси, отделяне на отпадъци и емисии, като за целта гарантира минимизирането на отделянето на отпадъци от всякакъв вид, както и отделяне на всички емисии във въздуха, водата или почвата при или по повод изпълнението на договора.

10. Че ще прилага в своята дейност високи етични стандарти, като за целта гарантира спазване на високи стандарти на фирмена етика, спазване на съответните национални закони (трудоваправните, разпоредбите за защита на конкуренцията и правата на потребителите) и недопускане на корупционни схеми, лъжа или изнудване.

11. Че ще спазва прозрачни бизнес отношения при осъществяване на своята дейност, като за целта гарантира, че неговите служители и подизпълнители няма да предлагат нито да изискват, нито да гарантират, нито да приемат подаръци, плащания или други предимства от подобен род или облаги, които може да са предназначени да подтикнат дадено лице да наруши задълженията си.

12. Че ще обезпечи в своята дейност правото за провеждане на събрания и стачки, като за целта гарантира, че неговите служители имат възможност в рамките на законовите разпоредби на страната, да участват в събрания и стачки, без да се страхуват от последствия.

ИЗПЪЛНИТЕЛЯТ се задължава да обезпечи спазването на декларираните по-горе в настоящата алинея задължения от всички свои служители или подизпълнители, които са натоварени с изпълнението на договора, като при неизпълнението им **ИЗПЪЛНИТЕЛЯТ** отговаря за причинените вреди, наложени санкции и обезщетения.

(3) При или по повод на изпълнението на предмета на договора **ИЗПЪЛНИТЕЛЯТ** се задължава (ако е приложимо във връзка с изпълнението на уговорените дейности):

1. да спазва установените от **ВЪЗЛОЖИТЕЛЯ** мерки за сигурност на обектите на **ВЪЗЛОЖИТЕЛЯ**, като изпълнява указанията на охраната, разпоредбите на органите на МВР и спазва реда за контрол на достъп и пропускателния режим.

2. да не въздейства, по никакъв начин, на изградените от **ВЪЗЛОЖИТЕЛЯ** системи за сигурност, чрез преместване, покриване, препречване или други действия, водещи до елиминирането им или намаляващо тяхната функционално състояние.

3. да не носи и използва оръжие и други общоопасни средства на територията на обекта, да не пипа, проверява или пренася, открити безконтролни пакети и багажи в обекта, като при откриване на такива, да предприема мерки за уведомяване на охраната и органите на МВР.

ИЗПЪЛНИТЕЛЯТ се задължава да обезпечи спазването на задълженията, описани по-горе в настоящата алинея, и от страна на неговите служители и подизпълнители, които са ангажирани с изпълнението на Договора. При нарушение на тези задължения от служител или подизпълнител, **ИЗПЪЛНИТЕЛЯТ** отговаря за констатираното неизпълнение и за вредите причинени от него.

РАЗДЕЛ 5. ПРАВА И ЗАДЪЛЖЕНИЯ НА ВЪЗЛОЖИТЕЛЯ

5.1. **ВЪЗЛОЖИТЕЛЯТ** се задължава да определи свой представител за реалното получаване на стоката по т. 1.1. с приемно-предавателния протокол по т. 1.3

5.2. (1) **ВЪЗЛОЖИТЕЛЯТ** провежда «входящ контрол» за качество на доставената стока, с цел установяване на съответствието ѝ с изискванията за качество, посочени в настоящия договор и приложенията към него, в **30-дневен срок**, считано от датата на подписване от страните на протокола за реалното предаване съответно получаване на стоката в склад на **ВЪЗЛОЖИТЕЛЯ** по т.

1.3 по-горе. За проведения «входящ контрол» **ВЪЗЛОЖИТЕЛЯТ** изготвя **протокол** за приемане на доставената стока за съответстваща на изискванията за качество, уговорени в договора и приложенията към него. При констатиране на несъответствия на стоката по реда на следващата алинея, протоколът по настоящата алинея се съставя в съответствие с условията по т. 5.6. (1) по-долу.

(2) При установяване на недостатъци/несъответствия на доставената стока по време на «входящия контрол», протоколът по предходната алинея не се съставя и подписва от страните, а **ВЪЗЛОЖИТЕЛЯТ** е длъжен писмено да уведоми **ИЗПЪЛНИТЕЛЯ** в **10-дневен срок**, считано от датата на извършване на «входящия контрол». В писменото уведомление по предходното изречение **ВЪЗЛОЖИТЕЛЯТ** описва недостатъците/несъответствията (дефектите) на доставената стока и начинът за отстраняването им. **ИЗПЪЛНИТЕЛЯТ** е длъжен да прегледа уведомлението с констатациите на **ВЪЗЛОЖИТЕЛЯ** за недостатъци (дефекти) на стоката и да го уведоми писмено (по факс или на електронна поща) за това дали приема констатациите - съответно предложеният начин за отстраняване на недостатъците (дефектите) или не ги приема. **ИЗПЪЛНИТЕЛЯТ** следва да изпълни задължението си за уведомяване по предходното изречение в срок до **1 /един/ работен ден** от датата на получаване на уведомлението на **ВЪЗЛОЖИТЕЛЯ** за резултатите от входящия контрол. В случай че **ИЗПЪЛНИТЕЛЯТ** не уведоми **ВЪЗЛОЖИТЕЛЯ** за решението си относно констатациите от входящия контрол в срока по предходното изречение, се счита, че не ги приема, вследствие на което **ВЪЗЛОЖИТЕЛЯТ** пристъпва към съставянето на констативен протокол по ал. 3. В случай че **ИЗПЪЛНИТЕЛЯТ** приеме констатациите и предложенията на **ВЪЗЛОЖИТЕЛЯ**, констативен протокол по ал. 3 не се съставя, а **ИЗПЪЛНИТЕЛЯТ** е длъжен да отстрани констатирания недостатъци/несъответствия (дефекти) в срок до **15 /петнадесет/ календарни дни**, считано от датата на писменото им приемане. В случай че **ИЗПЪЛНИТЕЛЯТ** не приеме констатациите и предложенията на **ВЪЗЛОЖИТЕЛЯ**, последният го уведомява писмено за дата, час и място за съставяне на констативен протокол по ал. 3. Писменото уведомление за съставянето на констативен протокол по ал. 3 се изпраща на **ИЗПЪЛНИТЕЛЯ** не по-късно от **3 /три/ дни** преди посочената в уведомлението дата за съставяне на протокола.

(3) При отказ на **ИЗПЪЛНИТЕЛЯ** да приеме констатациите на **ВЪЗЛОЖИТЕЛЯ** относно недостатъците/несъответствията (дефектите) на стоката и начина на тяхното отстраняване по предходната алинея, страните по договора съставят и подписват **констативен протокол**, в който се описват установените недостатъци/несъответствия, начинът и срокът за тяхното отстраняване. Срокът за отстраняване на недостатъците/несъответствията (дефектите) на стоката не може да бъде по-дълъг от **15 /петнадесет/ календарни дни**, считано от датата на подписване от страните на констативния протокол.

(4) Неявявяването на **ИЗПЪЛНИТЕЛЯ** или отказът за съставяне и подписване на констативния протокол по предходната алинея не го освобождава от отговорност. В този случай констативният протокол се съставя само от представители на **ВЪЗЛОЖИТЕЛЯ** и се изпраща на **ИЗПЪЛНИТЕЛЯ** по факс или електронна поща за изпълнение. В този случай срокът за отстраняване на недостатъците, посочен в констативния протокол, започва да тече от датата на изпращането на протокола на **ИЗПЪЛНИТЕЛЯ**.

(5) При съставянето на констативния протокол по ал. 3, съответно по ал. 4, страните отчитат уговореното в т. 5.3. от договора.

5.3. При установяване на недостатъци/несъответствия (дефекти) на стоката по реда на т. 5.2. или т. 6.5. от договора **ВЪЗЛОЖИТЕЛЯТ** има следните алтернативни права:

5.3.1. да иска замяна на дефектната или неотговаряща на изискванията стока с нова за сметка на **ИЗПЪЛНИТЕЛЯ**; или

5.3.2. да задържи стоката и да иска отбив от цената; или

5.3.3. да откаже да приеме стоката или да върне доставената и получена по реда на т. 1.3, но дефектна или неотговаряща на изискванията стока, съответно да не я заплати или ако вече е заплатена, да иска връщането на платената за нея цена.

5.4. При доставка на дефектна стока или стока, която не отговаря на изискванията на **ВЪЗЛОЖИТЕЛЯ**, констатирано в съответствие с т. 5.2. или т. 6.5., и в случай че **ИЗПЪЛНИТЕЛЯТ** не отстрани недостатъците, съответно не замени дефектната или несъответстваща стока с качествена в уговорените срокове, то **ВЪЗЛОЖИТЕЛЯТ** има право да предприеме действия за отстраняване на недостатъците от трета страна или да ги отстрани сам, за сметка на **ИЗПЪЛНИТЕЛЯ**. В този случай **ВЪЗЛОЖИТЕЛЯТ** има право на неустойката по т. 7.2.

5.5. В случаите на т. 5.3., **ВЪЗЛОЖИТЕЛЯТ** може да приеме неотговарящата на изискванията или дефектна стока на отговорно пазене, като вземе всички възможни мерки за безопасното ѝ съхранение за максимален срок от **30 /тридесет/ календарни дни**.

5.6. (1) В случай на констатирани недостатъци/несъответствия (дефекти) на стоката при условията и по реда на т. 5.2. (2) и следващите алинеи на тази точка, протокола по т. 5.2. (1) се съставя и подписва след отстраняването на всички недостатъци/несъответствия (дефекти) респективно след замяната на дефектната или несъответстваща стока с нова и качествена от и за сметка на

ИЗПЪЛНИТЕЛЯ, ако **ВЪЗЛОЖИТЕЛЯТ** се е позовал на тази своя правна възможност съгласно т. 5.3 по-горе. За периода от изтичане на срока за отстраняване на недостатъците/несъответствията, определен в т. 5.2, ал. 2 или ал. 3 по-горе до реалното отстраняване на констатираните недостатъците/несъответствията (дефектите) на доставената стока респективно до замяната и с нова и качествена, удостоверявано със съответния протокол за успешно преминат «входящ контрол», **ИЗПЪЛНИТЕЛЯТ** е в забава и дължи на **ВЪЗЛОЖИТЕЛЯ** съответната неустойка за забава, уговорена в т. 7.1. (1).

(2) **ВЪЗЛОЖИТЕЛЯТ** е длъжен, съгласно условията на този договор, да изплати на **ИЗПЪЛНИТЕЛЯ** договорената цена единствено на поръчана, реално доставена и получена в склад на **ВЪЗЛОЖИТЕЛЯ** и приета за качествена, вследствие успешно преминат „входящ контрол“ по реда на т. 5.2. (2) стока. Преди приемането на стоката за качествена, което се удостоверява със съставянето и подписването на протокола по т. 5.2. (1), **ВЪЗЛОЖИТЕЛЯТ** не е задължен да заплати цената на реално доставената и приета в негов склад по реда на т. 1.3 по-горе стока по предмета на договора. Докато стоката не бъде приета за качествена въз основа на проведен «входящ контрол» по т. 5.2. (2) и не бъде съставен и подписан протокола за приемането и по т. 5.2. (1) **ВЪЗЛОЖИТЕЛЯТ** не изпада в забава за плащане на дължимата цена на стоката.

5.6.1. В хипотезата на установяване на недостатъци/несъответствия по време на входящия контрол, които са отстранени от **ИЗПЪЛНИТЕЛЯ** в **15-дневния** срок съгласно т. 5.2, ал. 2 или ал. 3, след което заменената стока или стоката с отстранени недостатъци/несъответствия е преминала успешно повторен входящ контрол и е съставен и подписан валиден протокол за приемането и за качествена, плащането на дължимата цена за тази стока се извършва в уговорения **60-дневен** срок съгласно т. 2.2 от настоящия договор, който започва да тече считано от датата на издаване от страна на **ИЗПЪЛНИТЕЛЯ** на първоначалната фактура и представяне на документите, които придружават стоката. При отстраняване на констатираните недостатъци/несъответствия на стоката по време на „входящия контрол“ в 15-дневния срок по т. 5.2, ал. 2 или ал. 3, в съответствие с уговореното по-горе в настоящата точка, **ИЗПЪЛНИТЕЛЯТ** не изпада в забава и не дължи на **ВЪЗЛОЖИТЕЛЯ** неустойка за забава.

5.6.2. Ако обаче са установени недостатъци/несъответствия по време на входящия контрол, които не са отстранени от **ИЗПЪЛНИТЕЛЯ** в **15-дневния** срок съгласно т. 5.2, ал. 2 или ал. 3, за да получи плащане **ИЗПЪЛНИТЕЛЯТ** е длъжен да издаде кредитно известие за доставената стока, по отношение на която са констатирани недостатъци/несъответствия вследствие осъществен входящ контрол по реда на т. 5.2 (2), след което да си я получи обратно от мястото на което тази стока е доставена на **ВЪЗЛОЖИТЕЛЯ**, като връщането на стоката се удостоверява с протокол. В тези случаи, ако след изтичане на **15-дневния** срок по т. 5.2, ал. 2 или ал. 3, неотговарящата на изискванията или дефектна стока бъде все пак заменена или недостатъците/несъответствията по нея бъдат отстранени и **ВЪЗЛОЖИТЕЛЯТ** все още има интерес от това, същата преминава отново входящ контрол по реда на т. 5.2., ал. 1 и ако вследствие на контрола бъде приета за качествена, страните съставят и подписват нов протокол за приемане на заменената стока или стока с отстранени недостатъци/несъответствия, а **ИЗПЪЛНИТЕЛЯТ** издава и представя на **ВЪЗЛОЖИТЕЛЯ** нова фактура за дължимата цена, като плащането на цената се извършва в срок до **60 (шестдесет) календарни дни**, считано от датата на издаване на новата оригинална фактура и предоставяне на документите, посочени в приложението по т. 4.2 от договора за заменената стока или за стоката, чиито недостатъци/несъответствия са били отстранени. За срока от датата на изтичане на 15-дневния срок за отстраняване на недостатъци/несъответствия или за замяна на некачествената стока с нова по т. 5.2, ал. 2 или 3 до датата на приемане, вследствие извършен нов „входящ контрол“ по реда на т. 5.2., на доставената нова и качествена стока или стока с отстранени недостатъци/несъответствия, което се удостоверява със съставянето и подписването на съответния протокол между страните, **ИЗПЪЛНИТЕЛЯТ** е в забава и дължи на **ВЪЗЛОЖИТЕЛЯ** неустойка за забава съгласно т. 7.1, ал. 1 от настоящия договор.

5.7. **ВЪЗЛОЖИТЕЛЯТ** приема изпълнението на дейност по договора за обществена поръчка, за която **ИЗПЪЛНИТЕЛЯТ** е сключил договор за подизпълнение, в присъствието на **ИЗПЪЛНИТЕЛЯ** и на подизпълнителя.

5.8. При приемането на доставката/работата **ИЗПЪЛНИТЕЛЯТ** може да представи на **ВЪЗЛОЖИТЕЛЯ** доказателства, че договорът за подизпълнение е прекратен, или доставката/работата или част от нея не е извършена от подизпълнителя.

РАЗДЕЛ 6. ГАРАНЦИИ И РЕКЛАМАЦИИ

6.1. При подписване на настоящия договор **ИЗПЪЛНИТЕЛЯТ** представя гаранция за изпълнение на стойност от **588,25 (петстотин осемдесет и осем и двадесет и пет ст.) лева**, представляваща **5%** от максималната стойност на договора, посочена в т. 2.3 по-горе, под формата на **паричен депозит** по сметка на **ВЪЗЛОЖИТЕЛЯ**, както следва: SWIFT (BIC): UNCRBGSF; банкова сметка (IBAN) в лева: BG 43 UNCR 7630 1002 ERPBUL; при банка: «УниКредит Булбанк» АД или под формата на безусловна и неотменяема **банкова гаранция** или под формата на **застраховка**, която обезпечава

изпълнението чрез покритие на отговорността на **ИЗПЪЛНИТЕЛЯ**, издадена в полза на **ВЪЗЛОЖИТЕЛЯ**, като срокът на валидност на гаранцията под формата на банкова гаранция или застраховка трябва да е не по-кратък от **27 /двадесет и седем/ месеца**, считано от датата на издаването на съответния вид гаранция. Гаранцията за изпълнение под формата на банкова гаранция или застраховка се издава не по-рано от датата на поканата на **ВЪЗЛОЖИТЕЛЯ** до лицето, избрано за **ИЗПЪЛНИТЕЛ** в резултат на обществената поръчка за сключване на настоящия договор и не по-късно от датата на влизане в сила на договора.

6.2. Гаранцията за изпълнение ще компенсира и обезпечава **ВЪЗЛОЖИТЕЛЯ** за всякакви вреди и загуби, причинени вследствие виновно неизпълнение/забава за изпълнение на задължения по договора от страна на **ИЗПЪЛНИТЕЛЯ**, както и за произтичащите от тях санкции и неустойки. В случай че претърпените вреди на **ВЪЗЛОЖИТЕЛЯ** са в по-голям размер от размера на гаранцията за изпълнение по предходната точка, **ВЪЗЛОЖИТЕЛЯТ** има право да потърси обезщетение по общия съдебен ред пред компетентния български съд.

6.2.1. При всяко усвояване на суми от гаранцията за изпълнение **ВЪЗЛОЖИТЕЛЯТ** е длъжен да уведоми **ИЗПЪЛНИТЕЛЯ**, а последният – да допълни размера на гаранцията за изпълнение до посочения в договора размер. Допълването се извършва в срок до **14 //четринадесет/ календарни дни** след датата на уведомяване за усвояването. В противен случай **ВЪЗЛОЖИТЕЛЯТ** има право да развали договора по вина на **ИЗПЪЛНИТЕЛЯ** при условията и по реда на т. 9.1.6 по-долу.

6.2.2. При прекратяване или разваляне на договора по вина на **ИЗПЪЛНИТЕЛЯ**, **ВЪЗЛОЖИТЕЛЯТ** усвоява в своя полза и в пълен размер гаранцията за изпълнение, като има право да претендира дължимите от **ИЗПЪЛНИТЕЛЯ** санкции и неустойки по общия съдебен ред.

6.2.3. Банковите разходи по откриването и поддържането на гаранцията съответно разходите по сключването и поддържането на застраховката са за сметка на **ИЗПЪЛНИТЕЛЯ**. **ВЪЗЛОЖИТЕЛЯТ** не му дължи възстановяване на тези разходи.

6.2.4. **ВЪЗЛОЖИТЕЛЯТ** не дължи лихва за периода, през който паричната сума, внесена като гаранция за изпълнение законно е престояла у него.

6.2.5. **ВЪЗЛОЖИТЕЛЯТ** има право да инкасира суми от тази гаранция при неизпълнение или забава за изпълнение на договорените задължения от страна на **ИЗПЪЛНИТЕЛЯ**.

6.3. Гаранцията за изпълнение или неинкасираната част от нея ще бъде освободена от **ВЪЗЛОЖИТЕЛЯ** и върната на **ИЗПЪЛНИТЕЛЯ** в срок до **30 /тридесет/ календарни дни** след изтичане на срока на договора, съответно след прекратяването му на друго основание без вина на **ИЗПЪЛНИТЕЛЯ**, ако изпълнението е надлежно, освен ако не е усвоена поради неизпълнение или забава за изпълнение на договорни задължения на **ИЗПЪЛНИТЕЛЯ**.

6.4. Гаранционният срок на закупената стока е **24 /двадесет и четири/ месеца**, считано от датата на подписването на приемно-предавателния протокол по т. 1.3 по-горе за доставката съответно получаването ѝ в склада на **ВЪЗЛОЖИТЕЛЯ**, при спазване на указанията за съхранение, монтаж и експлоатация на производителя.

6.5. (1) По всяко време от действието на договора, **ВЪЗЛОЖИТЕЛЯТ** има право да проверява доставената стока, която не е в режим на експлоатация, за наличие на скрити недостатъци. Проверката по предходното изречение се извършва от служители на **ВЪЗЛОЖИТЕЛЯ**, притежаващи съответната техническа компетентност, и се удостоверява със съставянето на **констативен протокол**. При откриване на скрити недостатъци на доставената стока по реда на настоящата точка, същите се считат за гаранционни дефекти и **ИЗПЪЛНИТЕЛЯТ** е длъжен да ги отстрани в съответствие с гаранционните условия, при условие, че са спазени условията за съхранение на стоката.

(2) За гаранционни дефекти на стоката, освен скритите недостатъци по т. 6.5, ал. 1, се считат и всички дефекти на стоката, които са се проявили по време на експлоатацията ѝ и не са резултат от неправилни действия на **ВЪЗЛОЖИТЕЛЯ** и/или негови служители и са в рамките на гаранционния срок по т. 6.4.

(3) При констатиране на дефекти (неизправности) на стоката в рамките на гаранционния срок, **ВЪЗЛОЖИТЕЛЯТ** е длъжен да уведоми писмено **ИЗПЪЛНИТЕЛЯ** в **10-дневен срок** от откриването им. В писменото уведомление по предходното изречение **ВЪЗЛОЖИТЕЛЯТ** описва недостатъците (дефектите) на стоката и начинът за отстраняването им. **ИЗПЪЛНИТЕЛЯТ** е длъжен да прегледа уведомлението с констатациите на **ВЪЗЛОЖИТЕЛЯ** за недостатъци (дефекти) на стоката и да го уведоми писмено (по факс или на електронна поща) за това дали приема констатациите - съответно предложеният начин за отстраняване на недостатъците (дефектите) или не ги приема. **ИЗПЪЛНИТЕЛЯТ** следва да изпълни задължението си за уведомяване по предходното изречение в срок до **5 /пет/ работни дни** от датата на получаване на уведомлението на **ВЪЗЛОЖИТЕЛЯ** за констатирания дефект на стоката в рамките на гаранционния срок. В случай че **ИЗПЪЛНИТЕЛЯТ** не уведоми **ВЪЗЛОЖИТЕЛЯ** за решението си по отношение на предявената рекламация в срока по предходното изречение, се счита, че не я приема, вследствие на което **ВЪЗЛОЖИТЕЛЯТ** пристъпва към съставянето на **констативен протокол**. За съставянето и съдържанието на констативния

протокол се прилагат съответно т. 5.2, ал. 2, 3, 4 и 5. При съставянето на констативния протокол страните отчитат уговореното в т. 6.6.

6.6. В рамките на гаранционния срок по т. 6.4, всички разходи по отстраняване на дефекти и/или замяна на стоката с нова, са за сметка на **ИЗПЪЛНИТЕЛЯ**.

6.7. Ако в рамките на гаранционния срок се констатират фабрични дефекти, **ИЗПЪЛНИТЕЛЯТ** е длъжен да ремонтира или да замени дефектната стока с нова в срок **до 1 (един) месец**, считано от получаването на уведомление по т. 6.5, ал. 3.

РАЗДЕЛ 7. ДОГОВОРНА ОТГОВОРНОСТ

7.1. (1) При забава за изпълнение на задължения по този договор, с изключение на случаите по т. 8.1 на договора, **ИЗПЪЛНИТЕЛЯТ** дължи на **ВЪЗЛОЖИТЕЛЯ** неустойка в размер на **0,2%** за всеки пълен ден забава, но не повече от **10% общо** върху стойността на забаването задължение.

(2) При неизпълнение на задължения по този договор, с изключение на случаите по т. 8.1 на договора, **ИЗПЪЛНИТЕЛЯТ** дължи на **ВЪЗЛОЖИТЕЛЯ** неустойка в размер на **10%** върху стойността на неизпълненото задължение.

(3) За неизпълнение по смисъла на предходната алинея се счита и прекомерната забава за изпълнение, продължила **повече от 50 /петдесет/ дни**. В този случай **ИЗПЪЛНИТЕЛЯТ** дължи на **ВЪЗЛОЖИТЕЛЯ** кумулативно както неустойката за забава в максимален размер съгласно ал. 1, така и неустойката за неизпълнение по предходната ал. 2.

7.2. За всеки отделен случай на неизпълнение на задълженията в рамките на гаранционния срок (с изключение на случаите по т. 8.1), **ИЗПЪЛНИТЕЛЯТ** дължи на **ВЪЗЛОЖИТЕЛЯ** неустойка, равна на **10%** от стойността на реално доставената, но дефектна (неизправна) стока, по отношение на която е възникнало неизпълненото гаранционно задължение.

7.3. (1) **ВЪЗЛОЖИТЕЛЯТ** има право да претендира неустойка в размер на **100 %** от стойността на гаранцията за изпълнение на договора, посочена в т. 6.1, при прекратяване или разваляне на договора по реда и при условията на точки от 9.1.1 до 9.1.6.

(2) В случай че **ИЗПЪЛНИТЕЛЯТ** не изпълни задължението си да изпрати на **ВЪЗЛОЖИТЕЛЯ** оригинален екземпляр от договор за подизпълнение/допълнително споразумение към договор за подизпълнение съгласно т. 4.10. и/или 4.14. от настоящия договор в срок до **3 /три/ дни** от датата на сключване на договора, съответно споразумението към него, то той дължи на **ВЪЗЛОЖИТЕЛЯ** неустойка в размер на **2 000.00 лева**.

7.4. При забава за плащане, **ВЪЗЛОЖИТЕЛЯТ** дължи на **ИЗПЪЛНИТЕЛЯ** обезщетение в размер на законната лихва за забава (равна на основния лихвен процент (ОЛП), обявен от БНБ, плюс 10%), начислена върху стойността на закъснялото плащане за периода на забавата, като стойността на обезщетението не може да бъде повече от **10% общо** от стойността на забавеното плащане.

7.5. Неустойките по настоящия договор се заплащат в срок до **10 (десет) календарни дни**, считано от датата на писмената претенция за тях от изправната до неизправната страна. **ВЪЗЛОЖИТЕЛЯТ** има право, ако в определения срок за плащане на дължимата неустойка **ИЗПЪЛНИТЕЛЯТ** не изпълни задължението си, да се удовлетвори за сумата на неустойката от гаранцията за изпълнение на договора в съответствие с т. 6.2 по-горе или да я прихване от следващо дължимо плащане по договора.

7.6. В случай че не е уговорено друго, неустойките се начисляват върху стойността на закъснялото/неизпълнено задължение без ДДС.

7.7. В случаите, когато посочените по-горе неустойки не покриват действителния размер на претърпените от **ВЪЗЛОЖИТЕЛЯ** вреди, той може да търси от **ИЗПЪЛНИТЕЛЯ** по съдебен ред разликата до пълния размер на претърпените вреди и пропуснатите ползи.

7.8. При нарушаване на задължение по раздел 11 по-долу (с изключение на задължението по т. 11.4, за което се дължи неустойката по т. 7.9), виновната страна дължи на изправната страна неустойка за всеки конкретен случай на нарушение в размер на **50%** от гаранцията за изпълнение, заедно с обезщетяване на всички вреди над сумата на неустойката, настъпили вследствие нарушаване на задълженията по раздел 11 от договора, с изключение на задълженията по т. 11.4.

7.9. Страната, която е нарушила своите задължения за обработване и защита на лични данни по т. 11.4 по-долу, които е получила от другата страна или от трето лице или по друг начин, във връзка със сключването и изпълнението на настоящия договор за възлагане на обществена поръчка, е длъжна от една страна да обезщети всички вреди (включително наложени имуществени санкции/глоби), които ответната страна или трето лице е претърпяло вследствие неправомерното обработване и/или съхранение и/или разпространяване и/или допускане на разпространяване на лични данни или вследствие неосъществяване на необходимата и следващата се от нормативните правила защита на лични данни или вследствие неуведомяване на собственика на данни, насрещната страна или надзорния орган за опасност или кражба или неправомерно разпространение на лични данни, а от друга страна да заплати на насрещната страна по договора неустойка в размер на **100%** от гаранцията за изпълнение по т. 6.1, в случай на развалянето на договора, съгласно т. 9.6 по-долу.

Всички имуществени вреди и санкции, които подлежат на възстановяване съгласно настоящата точка се доказват по размер единствено с валидни писмени документи.

РАЗДЕЛ 8. НЕПРЕОДОЛИМА СИЛА ИЛИ НЕПРЕДВИДИМИ СЪБИТИЯ

8.1 В случаи на непреодолима сила по смисъла на чл. 306 от Търговския закон или на непредвидими събития и доколкото тези събития се отразяват върху изпълнението на задълженията на двете страни по договора, сроковете за изпълнение трябва да бъдат удължени за времето, през което е траела непреодолимата сила или непредвидимите събития. Страните се споразумяват за непредвидими събития да се считат издадени или изменени нормативни или ненормативни актове на държавни или общински органи, настъпили по време на изпълнение на договора, които се отразяват на изпълнението на задълженията, на която и да е от страните.

8.2 Двете страни трябва взаимно да се уведомяват писмено за началото и края на тези събития, както следва:

8.2.1. за непреодолимата сила известието трябва да бъде потвърдено от Търговската камара на страната, в която е настъпило, и да бъде изпратено на другата страна до **14 (четирнадесет) дни** след започването му.

8.2.2. за непредвидимите събития – в **14-дневен срок** от издаването или изменението на нормативен или ненормативен акт на държавен или общински орган.

8.3 В случай на непреодолима сила или непредвидимо събитие в страната на **ИЗПЪЛНИТЕЛЯ** и/или **ВЪЗЛОЖИТЕЛЯ** и ако то доведе до закъснение в изпълнението на задълженията на някоя от страните за повече от **1 (един) месец**, всяка от страните има право да прекрати договора по реда и при условията на т. 9.3 по-долу.

РАЗДЕЛ 9. РАЗВАЛЯНЕ И ПРЕКРАТЯВАНЕ НА ДОГОВОРА

9.1. ВЪЗЛОЖИТЕЛЯТ има право:

9.1.1. да развали договора по вина на **ИЗПЪЛНИТЕЛЯ** в случаите на т. 4.5. от договора, като в този случай **ВЪЗЛОЖИТЕЛЯТ** има право на неустойката по т. 7.3., ал. 1;

9.1.2. да прекрати договора с **10-дневно** писмено предизвестие, отправено до **ИЗПЪЛНИТЕЛЯ**, при забава на **ИЗПЪЛНИТЕЛЯ** с повече от **30 /тридесет/ дни**, без да са налице обстоятелствата по т. 8.1, като в този случай **ВЪЗЛОЖИТЕЛЯТ** има право на неустойката по т. 7.3., ал. 1;

9.1.3. да прекрати договора с **10-дневно** писмено предизвестие, отправено до **ИЗПЪЛНИТЕЛЯ**, при отказ на **ИЗПЪЛНИТЕЛЯ** да изпълни поръчка за доставка при условията на този договор, без да са налице обстоятелствата по т. 8.1, като в този случай **ВЪЗЛОЖИТЕЛЯТ** има право на неустойката по т. 7.3., ал. 1;

9.1.4. да прекрати договора с **30-дневно** писмено предизвестие до **ИЗПЪЛНИТЕЛЯ**, при повторна доставка на партида дефектна стока или на стока, неотговаряща на изискванията на **ВЪЗЛОЖИТЕЛЯ**, посочени в договора и в приложенията към него, когато това обстоятелство е установено по реда на точка 5.2., ал. 2 от настоящия договор, като в този случай **ИЗПЪЛНИТЕЛЯТ** дължи неустойката по т. 7.3, ал. 1. Настоящата клауза се прилага и в случаите, когато:

а) двете доставени партиди дефектна стока и/или стока, неотговаряща на изискванията на **ВЪЗЛОЖИТЕЛЯ**, не са поредни;

б) в рамките на срока на договора е установено един или повече пъти по реда на т. 6.5. и един или повече пъти по реда на т. 5.2., ал. 2 (кумулятивно), че доставена стока е дефектна и/или не отговаря на изискванията на **ВЪЗЛОЖИТЕЛЯ**, посочени в договора и в приложенията към него.

9.1.5. да прекрати договора без предизвестие, в случай че по реда на т. 6.5 към **ИЗПЪЛНИТЕЛЯ** са отправяни три или повече претенции (които не е задължително да са последователни) за гаранционни дефекти на доставената стока, дори същите да са били отстранени. В този случай **ИЗПЪЛНИТЕЛЯТ** дължи неустойката по т. 7.3., ал. 1.

9.1.6. да развали договора без предизвестие по вина на **ИЗПЪЛНИТЕЛЯ**, чрез писмено уведомление до същия, в хипотезата на т. 6.2.1. по-горе. В тези случаи **ИЗПЪЛНИТЕЛЯТ** дължи на **ВЪЗЛОЖИТЕЛЯ** неустойката по т. 7.3, ал. 1.

9.2. Настоящият договор може да се прекратява по взаимно писмено съгласие на страните по всяко време, като двете страни уреждат взаимоотношенията си до момента на прекратяването.

9.3. В случаите на т. 8.3., всяка от страните има право да прекрати договора с **10-дневно** писмено предизвестие до другата страна.

9.4. Договорът се прекратява и в следните случаи:

9.4.1. по т. 2.3; и

9.4.2. по т. 3.1.

9.5. (1) Извън хипотезите по предходните точки, настоящият договор се разваля по инициатива на всяка от страните и на общо основание, при условията и по реда на чл. 87 от Закона за задълженията и договорите (ЗЗД).

(2) Договорът може да бъде прекратен на общо основание и при наличието на хипотезите по чл. 118 от Закона за обществените поръчки (ЗОП).

9.6. Всяка от Страните има право да развали едностранно настоящият договор за възлагане на обществена поръчка без предизвестие до другата Страна, ако тя е нарушила своите задължения във връзка с обработването и защитата на лични данни, станали и известни във връзка със сключването и изпълнението на договора, както и да претендира и получи обезщетенията за претърпените щети (включително стойността на наложените имуществени санкции/глоби) и неустойката по т. 7.9 по-горе.

РАЗДЕЛ 10. РЕШАВАНЕ НА СПОРОВЕ

10.1. Всички спорове, възникнали във връзка с тълкуването и/или изпълнението на договора, се решават чрез преговори и постигане на взаимно изгодни договорености, материализирани в писмена форма за валидност.

10.2. Всички спорове, породени от този договор или отнасящи се до него, включително споровете, породени или отнасящи се до неговото тълкуване, недействителност, изпълнение или прекратяване, както и споровете за попълване празноти в него или приспособяването му към нововъзникнали обстоятелства, за които не е постигнато съгласие по реда на предходната точка, ще бъдат разрешавани по общия гражданскоправен ред, от компетентния съд в Република България със седалище в гр. София.

10.3. Отнасянето на спора за решаване от компетентния съд не ще се счита за причина за спирането на изпълнението на други задължения по настоящия договор, които нямат отношение към предмета на спора.

10.4. Решение от компетентен съд или изменение на законодателството, което прави някое от условията на този договор невалидно, недействително или неизпълнимо, ще се отнася само до това условие и няма да прави целия договор или някакво друго условие от него невалиден, недействителен или неизпълним и всички други условия на договора ще останат в пълна сила и ефект, така както са уговорени от страните. Страните поемат задължението да положат всички усилия, за да се договорят за заместващо условие на невалидното, недействителното или неизпълнимото условие с валидно, действително и изпълнимо условие, което най-близко отразява целта на невалидното, недействителното или неизпълнимото условие.

РАЗДЕЛ 11. КОНФИДЕНЦИАЛНОСТ И ЗАЩИТА НА ЛИЧНИТЕ ДАННИ

11.1. Страните се задължават да пазят и да не допускат разпространяването на информацията определена за конфиденциална, получена от всяка от страните по повод сключването или по време на срока на действие на този договор, както и да използват тази информация единствено за целите на изпълнението. Страните ще считат за конфиденциална информацията съдържаща се в договора и информацията във връзка с начина на изпълнението му, както и всяка информация която се съдържа на хартиен или магнитен носител и е създадена или предоставена на някоя от страните във връзка с изпълнението на договора. Конфиденциална е и всяка информация, която е станала достъпна на някоя от страните по повод изпълнението на договора и която представлява ноу-хау, схеми на складове съответно схеми за достъп и охрана или фирмена тайна на другата страна, или която е определена изрично при предоставянето ѝ от съответната страна за конфиденциална. Конфиденциална е и информацията свързана с лични данни, станали известни на някоя от страните във връзка със сключването или изпълнението на договора.

11.2. Страните се съгласяват, че въпреки прекратяването на този договор поради каквато и да е причина, клаузите свързани с конфиденциалност, ще са в сила и задълженията във връзка с тях ще бъдат валидни за период от **2 (две) години** след прекратяване или разваляне на договора.

11.3. Клаузите за конфиденциалност не се прилагат когато някоя от страните е длъжна да предостави информация по договора на компетентен държавен, общински или др. публичен орган, който е поискал тази информация във връзка с правомощията му по закон. При предоставяне на информация по тази точка, страната която я дава е длъжна незабавно да уведоми писмено другата страна.

11.4. (1) Всяка от Страните се съгласява, че ще обработва личните данни („Лични данни“), посочени в настоящия договор на служителите-контактни лица на другата Страна, само и единствено за целите на обмен на данни и информация по договора, като никоя от Страните няма право да обработва Лични данни за други цели. Обработването на Лични данни от Страните се осъществява на територията на Европейския съюз. Не се допуска използването на каквото и да е оборудване за обработване на Личните данни, разположено извън определената Територия за обработване.

(2) Всяка от Страните се задължава да уведоми другата в случай:

а) на каквито и да е дейности по разследване, предприети от надзорен орган по защита на личните данни по отношение на дейността ѝ по обработване на Лични данни за целите на изпълнение на Договора;

б) че установи, че не е в състояние да изпълнява задълженията си относно обработването и защита на личните данни на другата Страна;

в) че установи каквото и да е нарушение на сигурността на обработването на Личните данни. Уведомлението за нарушение на сигурността следва да се извърши незабавно към другата Страна

(но не по-късно от **3 (три) часа** от установяването му) и следва да съдържа минимум следната информация:

- описание на естеството на нарушението и на фактите, свързани с нарушението на сигурността на личните данни, включително, ако е възможно, категориите и приблизителния брой на засегнатите субекти на данни и категориите и приблизителното количество на засегнатите записи на лични данни;

- описание на евентуалните последици от нарушението на сигурността на личните данни;

- описание на предприетите или предлаганите от нея мерки за справяне с нарушението на сигурността на личните данни, включително по целесъобразност мерки за намаляване на евентуалните неблагоприятни последици.

(3) В случай че е обективно невъзможно да осигури в посочения в ал. 2, б. „в“ срок цялата необходима за уведомлението информация, съответната Страна уведомява в този срок другата като ѝ предоставя наличната към този момент информация и след съгласуване с нея допълва уведомлението.

(4) Всяка от Страните е задължена да обезщети вредите, които дадено лице може да претърпи в резултат на обработване на Лични данни от страна на някоя от тях, което обработване нарушава Регламент (ЕС) 2016/679 на Европейския парламент и на Съвета от 27 април 2016 година относно защитата на физическите лица във връзка с обработването на лични данни и относно свободното движение на такива данни или други приложими законови разпоредби за защита на личните данни, освен ако последната не докаже, че по никакъв начин не е отговорна за вредите.

РАЗДЕЛ 12. ЗАКЛЮЧИТЕЛНИ РАЗПОРЕДБИ

12.1. Договорът влиза в сила считано от датата на подписването му от страните.

12.2. По отношение на този договор и за неуредените в него въпроси е приложимо действащото в Република България законодателство.

12.3. Всички съобщения и уведомления на страните по настоящия договор ще се извършват само в писмена форма, като условие за действителност. Тази форма ще се счита за спазена, ако съобщението е изпратено по e-mail или факс, доколкото съществува техническа възможност за установяване на момента на получаване на съобщението/уведомлението чрез генериране на известие за доставяне от техническото средство на изпращане.

12.4. Неразделна част от настоящия договор са следните приложения:

Приложение 1: Стока и цени;

Приложение 2: Технически изисквания. Срокове за доставка.

Приложение 3: Образец на приемо-предавателен протокол;

Приложение 4: Образец на опаковъчен лист;

Приложение 5: Място на доставка и придружаващи доставката документи;

Приложение 6: Декларация по Закона за мерките срещу изпирането на пари;

Приложение 7: Декларация за обстоятелствата съгласно чл. 3, т. 8 от Закона за икономическите и финансовите отношения с дружествата, регистрирани в юрисдикции с преференциален данъчен режим, контролираните от тях лица и техните действителни собственици (ЗИФОДРЮПДРКЛТДС);

Приложение 8: Гаранция за изпълнение на договора;

Приложение 9: Документи по чл. 112, ал. 1, т. 2 от ЗОП.

Договорът е изготвен в два еднообразни екземпляра на български език – по един за всяка от страните, които след като се запознаха със съдържанието му и го приеха го подписаха, както следва:

ВЪЗЛОЖИТЕЛ

на основание чл.
36а, ал. 3 от ЗОП

ИЗПЪЛНИ

на основание чл.
36а, ал. 3 от ЗОП

на основание чл.
36а, ал. 3 от ЗОП

СТОКА И ЦЕНИ

№	Наименование на материала	Мерна единица	Ед. цена, лв. без ДДС
1	2	3	4
1	Галванизирани стоманени ключове	бр.	1,85
2	Халф цилиндър тип „Полумесец“	бр.	5,20

Забележка:

Посочените цени включват всички разходи по изпълнение на предмета на поръчката, включително всички дейности, материали, съоръжения и разходи, необходими за изпълнението ѝ.

ВЪЗЛОЖИТЕЛ:

на основание чл. 36а, ал. 3 от ЗОП

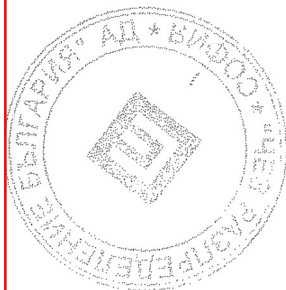

ИЗП на основание чл. 36а, ал. 3 от ЗОП

СРОКОВЕ ЗА ДОСТАВКА
„Галванизирани стоманен ключ и халф цилиндър тип „Полумесец“

№	Наименование	Мярка	Количество със срок на доставка до 7 кал. дни	Количество със срок на доставка до 30 кал. дни
1	2	3	4	5
1	Галванизирани стоманен ключ	бр.	15	55
2	Халф цилиндър тип „Полумесец“	бр.	20	75

Забележки:

- 1/ Срокът на доставките започва да тече от датата на изпращане на поръчката.
- 2/ Количествата в колона 4, със срок на доставка до 7 /седем/ календарни дни, се доставят след SAP поръчка до посочените в обявлението складове на Възложителя за покриване на спешни нужди на Възложителя.
- Възложителят може да поръчва посоченото спешно количество веднъж месечно.
- 3/ В случай, че крайният срок на доставката съвпада с празничен или неработен ден, то доставката се извършва не по-късно от първия работен ден след изтичането на срока.
- 4/ При поръчки на Възложителя на количества в рамките на потвърдените от Изпълнителя и недоставени в посочените срокове, ще бъдат налагани неустойки, съгласно условията на договора.
- 5/ Възложителят може да поръчва количества по-малки от посочените в колони 4 и 5.
- 6/ Възложителят може да поръчва количества по-високи от посочените в колони 4 и 5, като това обстоятелство ще бъде посочено текстово в съответната поръчка изпратена към Изпълнителя. С потвърждението на поръчката, Изпълнителят вписва в същата очаквана дата за доставка на количествата надвишаващи посочените в колони 4 и 5.
- 7/ Количествата за доставка в колони 4 и 5 са отделни и независими едно от друго.
- 8/ Количествата за доставка в колона 5 не включват в себе си количествата за доставка в колона 4.
- 9/ Възложителят има право да направи едновременно поръчки за доставка на количества от колони 4 и 5.



До „ЧЕЗ Разпределение България“ АД
бул. „Цариградско шосе“ № 159,
БенчМарк Бизнес Център,
гр. София – 1784

ПРЕДЛОЖЕНИЕ ЗА ИЗПЪЛНЕНИЕ НА ПОРЪЧКАТА
в реда за възлагане чрез събиране на оферти с обява с предмет:
"Доставка на брави и ключове", Реф.№ PPD19-147
обособена позиция 2

От: КОДКИЙ ТЕКНОЛОДЖИС ООД,
със седалище град Пловдив
и адрес за кореспонденция гр.Стара Загора, ул.Индустриална 1,
тел.:042/620332, факс:042/620332,
e-mail:office@codkey.bg,

Уважаеми госпожи и господа,

аз долуподписаният Крум Ненов Нанев,
в качеството си на Управител
на КОДКИЙ ТЕКНОЛОДЖИС ООД,
ЕИК/БУЛСАТ 115846181

Предметът на поръчката ще изпълним в съответствие с изискванията и условията на документацията за участие.

ДЕКЛАРИРАМ, ЧЕ:

1. Запознат съм и приемам изискванията на Възложителя, като представям техническите спецификации от Част III на документацията за участие с попълнени всички изисквани стойности за всички позиции от предмета на поръчката.
2. Представям всички изисквани данни и документи, посочени в Приложение 2 от настоящото техническо предложение. Запознат съм с изискването, че представените документи трябва да бъдат на български език или с превод на български език, придружени с оригиналните документи, с изключение на протоколите от типовите изпитвания, които могат да се представят и само на английски език.
3. Запознат съм, че представените от нас технически документи (протоколи от изпитания, каталози и др.) са доказателство за декларираните от мен технически данни и параметри в техническите спецификации на стоката.
4. Потвърждавам, че представяните от нас стоки, описани в Техническото ни предложение, ще отговарят на посочените от Възложителя стандарти или на еквивалентни. В случай, че даден материал отговаря на стандарт, еквивалентен на посочения, се задължаваме да го отразим в отделен документ и да представим доказателства за еквивалентността на двата стандарта.
5. Всички стойности, попълнени в колона „Гарантирано предложение“ на приложените таблици от Технически спецификации от Част III от документацията за участие, са точни и истински.
6. Предлагам следният гаранционен срок за предлаганите стоки – 24 месеца, от датата на приемо - предавателен протокол за получаване на стоката от Възложителя.
7. Приемам количества със срокове за доставка на стоката, съгласно Приложение 3 към настоящото Техническо предложение.
8. Приемам, че в срок до _____ (не повече от 14 дни) от датата на подписване на договора, ще сключа договор с посочения/те в офертата подизпълнител/и (попълва се, ако участникът е деклариран, че ще използва подизпълнител/и).
9. Информиран съм, че Възложителят (включително чрез неговия помощен орган, а именно назначената за провеждане на поръчката оценителна комисия) ще обработва и съхранява личните ми данни, посочени в настоящото Предложение за изпълнение на поръчката, за целите на провеждане на обществената поръчка, като за целта ще предприеме всички необходими мерки за защита на личните ми данни, според действащата нормативна уредба.



Приложения към настоящото техническо предложение:

Приложение 1: Технически изисквания и спецификации за изпълнение на поръчката – Част III от документацията за участие – попълнени на съответните места;

Приложение 2: Изисквани документи от Технически изисквания и спецификации;

Приложение 3: Срокове за доставка.

Дата: 24.02.2020 година

на основание чл.
36а, ал. 3 от ЗОП

Крум Нанев - Управител



III. III. **Наименование на материала:** Галванизирани стоманен ключ в комплект с халф цилиндър тип „Полумесеца“

Съкратено наименование на материала: Ключалка „Полумесеца“ с ключ

Категория: 30 – Винтове, болтове, гайки, пирони

Мерна единица: Брой

Аварийни запаси: Да

Характеристика на материала:

Галванизирани ключ, изработен от нелегирана конструкционна стомана в комплект с халф цилиндър тип „Полумесеца“, за брави на електроразпределителни съоръжения с достъп от първо ниво, с конструкция и основни размери, както са показани на фигура 1.

Използване:

Галванизираният стоманен ключ в комплект с халф цилиндъра тип „Полумесеца“ е предназначен за отключване/заклучване на брави с достъп от първо ниво, монтирани на електроразпределителни съоръжения, намиращи се в експлоатация в електрическата разпределителна мрежа на дружеството.

Съответствие на предложеното изпълнение:

Галванизираният стоманен ключ и халф цилиндъра тип „Полумесеца“, трябва да бъдат изработени в съответствие с изискванията на тази техническа спецификация на стандарт за материал.

Изисквания към документацията:

№ по ред	Документ	Приложение № (или текст)
1	Технически документи, каталози и сертификати на производителя на използваните материали и чертежи с нанесени размери.	Прил.3.2.1
2	Декларация за съответствие на изпълнението с изискванията на параграф „Съответствие на предложеното изпълнение“.	Прил.3.2.2

Забелѝжка: Всички оригинални документи трябва да бъдат на български език или с превод на български език. (Каталозите могат да бъдат и само на английски език).

Технически данни

1. Характеристики на работната среда

№ по ред	Характеристика	Стойност
1.1	Максимална температура на околната среда	До +40°C
1.2	Минимална температура на околната среда	Не по-ниска от минус 25°C
1.3	Относителна влажност	До 100 %
1.4	Надморска височина	До 2000 m

2. Технически характеристики

№ по ред	Характеристика	Изискване	Гарантирано предложение
2.1	Конструкция	а) Конструкцията на тялото на галванизирания стоманен ключ и манипулационния щифт, както и халф цилиндъра тип „Полумесеца“, трябва да бъдат от показания по-долу вид на фигура 1.	Конструкцията на тялото на галванизирания стоманен ключ и манипулационния щифт, както и халф цилиндъра тип „Полумесеца“, отговарят на посочените във фигура 1.

№ по ред	Характеристика	Изискване	Гарантирано предложение
		б) Повърхностите на изделията трябва да бъдат без конструкционни дефекти, шупли, грапавини и остри ръбове.	Повърхностите на изделията са без конструкционни дефекти, шупли, грапавини и остри ръбове.
		в) Щифтът трябва да бъде сигурно заклинен в отвора на ключа без възможност за евентуално освобождаване посредством накатка или чрез заваряване на щифта към вътрешната част на тялото на ключа.	Щифтът е закрепен в отвора на ключа посредством накатка и заварка на щифта към вътрешната част на тялото на ключа.
2.2	Размери	Съгласно фигура 1	Размерите отговарят на посочените във фигура 1
2.3	Материали	а) Стоманеният ключ трябва да бъде изработен от нисковъглеродна стомана тип S235JR, съгласно БДС EN 10025-2 „Горещовалцувани продукти от конструкционни стомани. Част 2: Технически условия на доставка за нелегирани конструкционни стомани“, (Fe 11373) или еквивалентно/и.	Стоманеният ключ е изработен от стомана тип S235JR, съгласно БДС EN 10025-2
		б) Халф цилиндърът трябва да бъде изработен от подходящи метали и метални сплави осигуряващи механична и корозионна устойчивост на изделието и безотказна експлоатация без заклиняване.	Халф цилиндърът е изработен от алуминиева сплав EN AW-6082 съгласно БДС EN 573-3:2008. Физико-механичните свойства на алуминиевите профили покриват изискванията на БДС EN 755-2, което осигурява механична и корозионна устойчивост на изделието и безотказна експлоатация без заклиняване.
2.4	Антикорозионна защита	Стоманеният ключ и щифта за манипулации трябва да бъдат защитени от атмосферна корозия чрез електрохимично цинково покритие с дебелина min 0,012 mm.	Стоманеният ключ и щифта за манипулации са защитени от атмосферна корозия чрез електрохимично цинково покритие
2.5	Опаковка	а) Галванизираният стоманен ключ трябва да бъде пакетирани в подходяща опаковка предпазваща изделието от механични повреди и атмосферни влияния при транспортиране и съхранение.	В кашони.
		б) Халф цилиндър тип „Полумесец“ трябва да бъде пакетирани в подходяща опаковка предпазваща изделието от механични повреди и атмосферни влияния при транспортиране и съхранение.	В кашони.

№ по ред	Характеристика	Изискване	Гарантирано предложение
		<p>в) Върху опаковката трябва да бъде поставен етикет, със следната информация:</p> <ul style="list-style-type: none"> • наименованието и/или логото на производителя; • страна на производство; • година на производство; • наименованието на изделието „Галванизирани стоманен ключ“; • брой; • брутно тегло, kg. 	<p>Върху кашоните ще има етикет със следната информация:</p> <ul style="list-style-type: none"> • производител • страна на производство; • година на производство; • наименованието на изделието „Галванизирани стоманен ключ“; • брой; • брутно тегло,
		<p>г) Върху опаковката трябва да бъде поставен етикет, със следната информация:</p> <ul style="list-style-type: none"> • наименованието и/или логото на производителя; • страна на производство; • година на производство; • наименованието на изделието „Халф цилиндър тип „Полумесец““; • брой; • брутно тегло, kg. 	<p>Върху кашоните ще има етикет със следната информация:</p> <ul style="list-style-type: none"> • производител • страна на производство; • година на производство; • наименованието на изделието „Халф цилиндър тип „Полумесец““ • брой; • брутно тегло,
2.6	Експлоатационна дълготрайност, вкл. на антикорозионното покритие	min 30 години	min 30 години

3. Резервни части за галванизирани стоманен ключ в комплект с халф цилиндър тип „Полумесец“

Стандарт	Резервна част	Тегло, kg
20 30 1001	Галванизирани стоманен ключ	0,045
20 30 1002	Халф цилиндър тип „Полумесец“	0,050

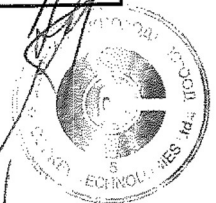

[Handwritten signature]

[Handwritten signature]

[Handwritten signature]

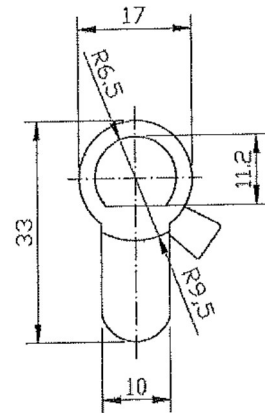
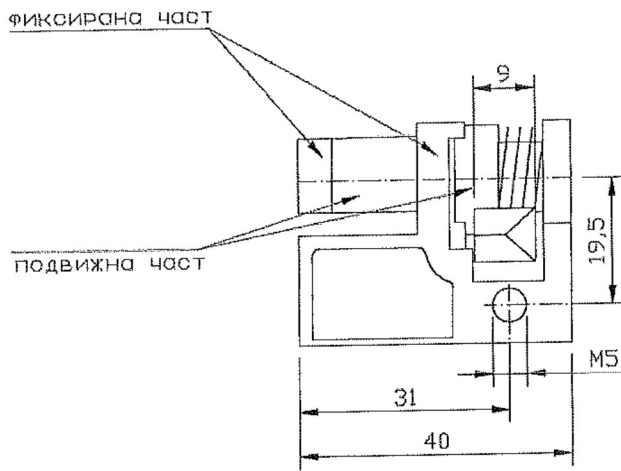
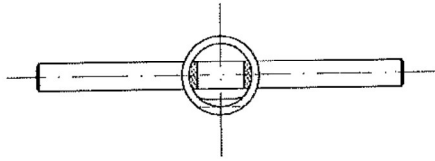
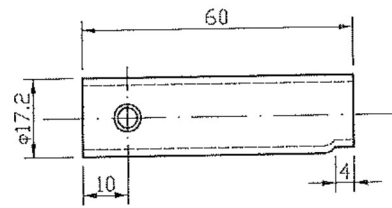
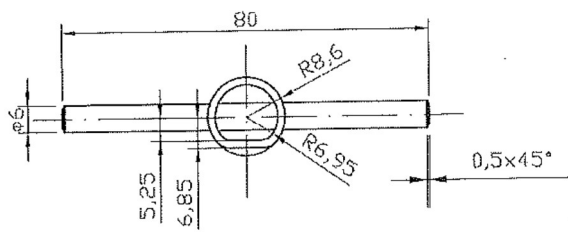

Фигура 1 - Галванизиран стоманен ключ и халф цилиндър тип „Полумесец“

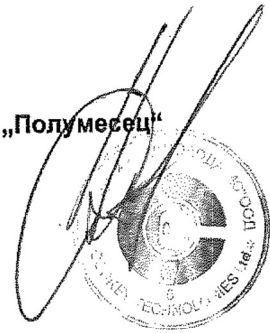

Handwritten signature

Handwritten signature

Handwritten signature

Галванизирани стоманен ключ

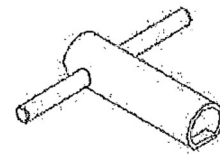
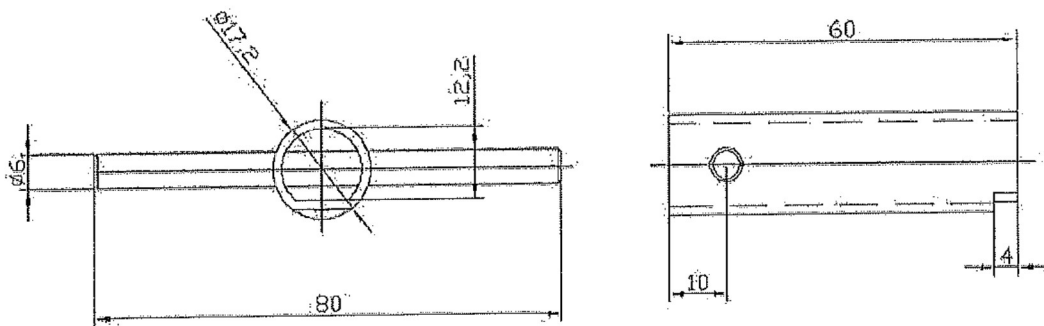

Галванизирани стоманен ключ е предназначен за отключване/заклучване на брави с достъп от първо ниво, монтирани на електроразпределителни съоръжения, намиращи се в експлоатация в електрическата разпределителна мрежа на дружеството.

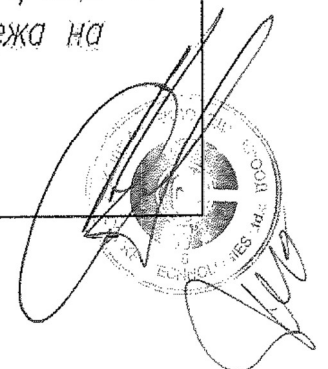
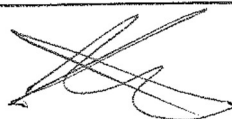

Халф цилиндъра тип "Полумесец"

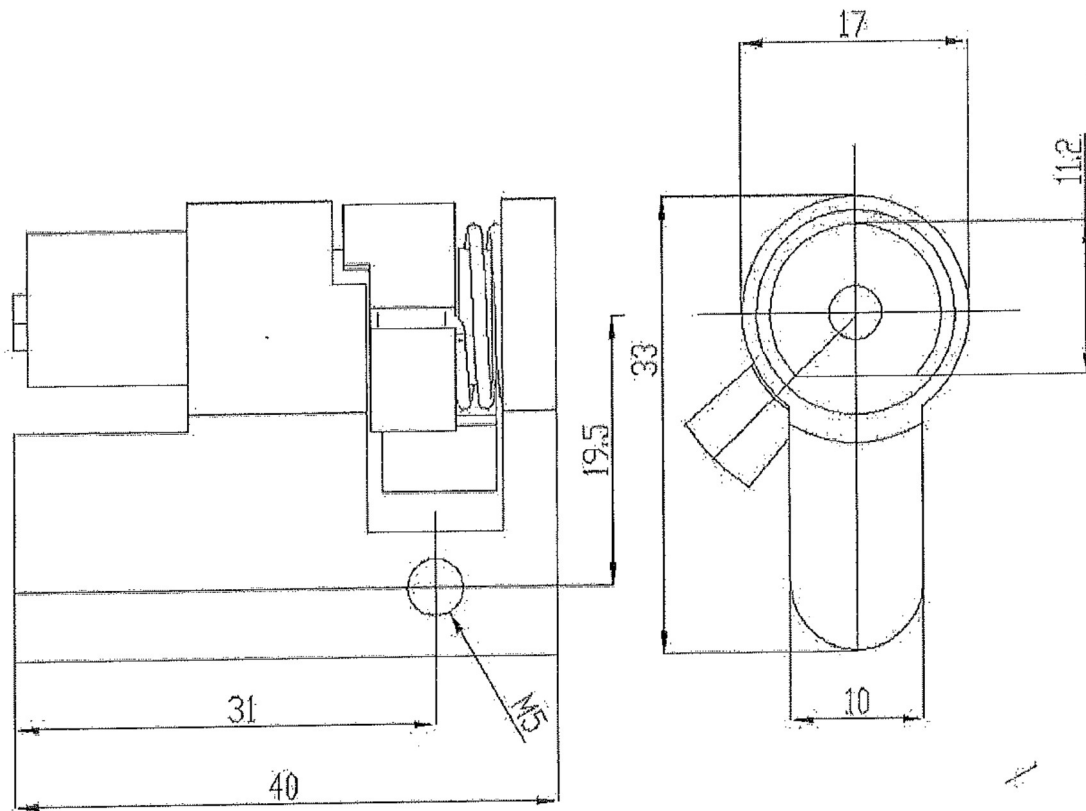

Халф цилиндъра тип "Полумесец" е предназначен за заключване на електроразпределителни съоръжения, намиращи се в експлоатация в електрическата разпределителна мрежа на дружеството

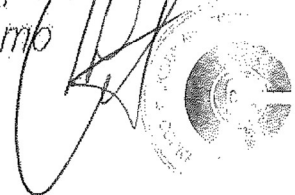
26

CERTIFICATE OF ANALYSIS АНАЛИЗЕН СЕРТИФИКАТ

UNICOM Ltd.	
Date and Place Дата и място на издаване	2.4.2015
Certificate No Сертификат №	524
Order No Поръчка №	SO- 35 Ключалка

ДОСТАВЧИК НА БАЛВАНКИ **ARSLAN ALUMINIUM**

Description Описание	Alloy Сплав	Charge No Плавка №	Billet (mm) Балванка (мм)	Total Weight (kg) Общо тегло (кг)
DIN EN 573-3	6082	21776	127	262

CHEMICAL COMPOSITION WEIGHT % ХИМИЧЕН СЪСТАВ – ТЕГЛОВНО В %

Elements Елементи	Si	Fe	Cu	Mn	Mg	Zn	Ti	Al
Standard Стандарт	0,20-0,50	0,205	0,10	0,10	0,45-0,90	0,10	0,10	
Results Резултати	0,59	0,24	0,026	0,55	0,80	0,037	0,018	97,58

HARDNESS TESTING ИЗПИТВАНЕ НА ТВЪРДОСТ

Results/Резултати		ИЗМЕРВАНИЯ														
μ-average/средна стойност=	13.86667	1	2	3	4	5	6	7	8	9	10	11	12	13	14	15
μ-S	13.51	13.00	14.00	14.00	14.00	14.00	14.00	14.00	13.00	14.00	14.00	14.00	14.00	14.00	14.00	14.00
S-stand. Dev/станд. Откл.=	0.35															

The result μ-S
Резултата μ-S= 13,51

Correspond to Rockwell hardness
Отговаря на твърдост по Роквел 31,5 (скала А)

ПРОФИЛИТЕ СА ГОДНИ / НЕГОДНИ ЗА УПОТРЕБА.

Одобрил: С. Кралева

ВЯРНО С ОРИГИНАЛА

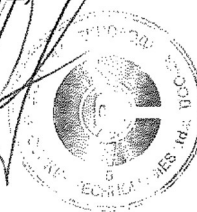

(Handwritten signature)

(Handwritten signature)

Прил.№3.2.2

ДЕКЛАРАЦИЯ ЗА СЪОТВЕТСТВИЕ

Ние, фирма „Кодкий Текнолоджис” ООД – гр. Стара Загора

ДЕКЛАРИРАМЕ на собствена отговорност, че продуктите:

**Халф цилиндър „Полумесец”
Ключ за халф цилиндър „Полумесец”**

отговаря на техническите изисквания и спецификации посочени в процедура
реф.№ PPD 19-147/2020г.

Производството и контрола на вложените в продуктите детайли и възли е по
изискванията на действащата система за управление на качеството по
ISO 9001:2015

на основание чл.
36а, ал. 3 от ЗОП

Дата: 24.02.2020г.

Крум Нанев:

/Управител/

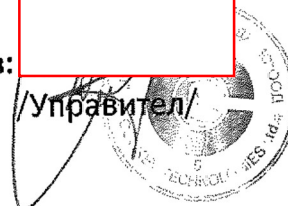

СРОКОВЕ ЗА ДОСТАВКА ЗА ОБОСОБЕНА ПОЗИЦИЯ 2
„Галванизирани стоманен ключ и халф цилиндър тип „Полумесеца“

№	Наименование	Мярка	Количество със срок на доставка до 7 кал. дни	Количество със срок на доставка до 30 кал. дни
1	2	3	4	5
1	Галванизирани стоманен ключ	бр.	15	55
2	Халф цилиндър тип „Полумесеца“	бр.	20	75

Забележки:

- 1/ Срокът на доставките започва да тече от датата на изпращане на поръчката.
- 2/ Количествата в колона 4, със срок на доставка до 7 /седем/ календарни дни, се доставят след SAP поръчка до посочените в обявлението складове на Възложителя за покриване на спешни нужди на Възложителя.
Възложителят може да поръчва посоченото спешно количество веднъж месечно.
- 3/ В случай, че крайният срок на доставката съвпада с празничен или неработен ден, то доставката се извършва не по-късно от първия работен ден след изтичането на срока.
- 4/ При поръчки на Възложителя на количества в рамките на потвърдените от Изпълнителя и недоставени в посочените срокове, ще бъдат налагани неустойки, съгласно условията на договора.
- 5/ Възложителят може да поръчва количества по-малки от посочените в колони 4 и 5.
- 6/ Възложителят може да поръчва количества по-високи от посочените в колони 4 и 5, като това обстоятелство ще бъде посочено текстово в съответната поръчка изпратена към Изпълнителя. С потвърждението на поръчката, Изпълнителят вписва в същата очаквана дата за доставка на количествата надвишаващи посочените в колони 4 и 5.
- 7/ Количествата за доставка в колони 4 и 5 са отделни и независими едно от друго.
- 8/ Количествата за доставка в колона 5 не включват в себе си количествата за доставка в колона 4.
- 9/ Възложителят има право да направи едновременно поръчки за доставка на количества от колони 4 и 5.

на основание чл.
36а, ал. 3 от ЗОП

Дата: 24.02.2020 година

Крум Нанев - *Управител*



Инструкция за съхранение и монтаж на Халф цилиндър тип "Полумесец" в комплект с галванизирани стоманен ключ

I. Съхранение

1. До монтиране: изделието да се съхранява в закрити помещения.
2. Да се пази от влага.
3. При транспортиране да се пази от удар и намокряне.

II. Монтаж

Монтажът на Халф цилиндър тип "Полумесец" съобразено с конструкцията на бравата.

1. Монтирайте винаги секретната част на ключалката към външната страна на вратата.
2. Закрепването на ключалката към бравата става посредством винт М5.
3. Не насилвайте ключа с инструменти.
4. Не поставяйте ключалката в бравата с усилие.
5. Не използвайте неизправни ключове.
6. Не използвайте ключа като дръжка на врата.
7. Вкарвайте изцяло ключа преди да го завъртите.

Моля , не смазвайте ключалките !

ГАРАНЦИИ

Уважаеми клиенти ,

Халф цилиндър тип "Полумесец" в комплект с галванизирани стоманен ключ е произведен и проверен по най-съвременни технологии.

Продавачът дава 24 месеца гаранция считано от деня на покупката за качествен материал и изработка при следните условия:

1. Правилно съхранение на изделието преди монтаж.
2. Халф цилиндър тип "Полумесец" да се използва по предназначение.
3. Халф цилиндър тип "Полумесец" да не се разглобява.
4. Да не се смазва ключалката .
5. Кодкий Текнолоджис ООД поема пълна гаранция за работата на произведените изделия, когато те са монтирани от/във оторизиран от фирмата сервиз.

Гр. Стара Загора

Крум Нанев
Управител

на основание чл.
36а, ал. 3 от ЗОП

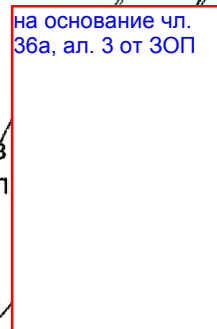

Приложение 3 към договора
№...../.....

ПРИЕМО-ПРЕДАВАТЕЛЕН ПРОТОКОЛ

ИЗПЪЛНИТЕЛ:

ПОЛУЧАТЕЛ: „ЧЕЗ РАЗПРЕДЕЛЕНИЕ БЪЛГАРИЯ“ АД

Складова база.....

Договор №...../.....г.

РО №.....

Днес,г., беше извършено предаване и приемане на следните материали:

1. SAP №
..... бр. (посочва се наименованието на материала) (посочва се количеството)

2. SAP №
..... бр. (посочва се наименованието на материала) (посочва се количеството)

➤ Транспортно средство:.....
(посочва се регистрационния номер на транспортното средство)

➤ Куриер:.....
(посочва се името на куриерската фирма извършила доставката)

Придружаващи доставката документи:

- ❖ Декларация за съответствие
- ❖ Опаковъчен лист, изготвен съгласно т.х на Договора
- ❖ Инструкции за монтиране и съхранение
- ❖ Комплект документи за Дирекция „Логистика и бизнес обслужване“

Забележки:

1. Настоящият приемо-предавателен протокол не удостоверява приемането на доставената стока, описана по-горе, като съответстваща на техническите изисквания и характеристики към стоката, уговорени в договора и приложенията към него, а единствено реалното осъществяване на доставка на количества от стоката по предмета на договора, въз основа на конкретни поръчки за доставки на Възложителя. Възложителят има право да извърши входящ контрол за оценка на съответствието на стоката с техническите характеристики, уговорени в договора и приложенията към него, след което и ако тя съответства на уговореното в договора, ще приеме стоката респективно изпълнението на съответната доставка за надлежно, което е предпоставка за заплащане на приетата стока.

2. Други:

Предоставените с този протокол лични данни се използват за целите на неговата обработка в съответствие с изискванията на приложимата нормативна уредба за обработка на лични данни и вътрешно организационните документи на дружеството. Подробна информация можете да получите на адрес www.cez-rp.bg.

Предал:

Приел:

.....
(име и фамилия)

.....
(име и фамилия)

.....
(длъжност)
(подпис)

.....
(длъжност)
(подпис)

Приложение 4 към договора
№...../.....

ОПАКОВЪЧЕН ЛИСТ

ДОСТАВЧИК <i>(име и адрес на фирмата)</i>	Поръчка(и) за покупка №: <i>(дата)</i>
ПОЛУЧАТЕЛ	 <i>(име и адрес на фирмата)</i>
Вид транспортно средство	
Регистрационен номер на транспортното средство	
Име на куриерската фирма извършила доставката	
Място на съставяне	
Дата на съставяне	

SAP № на стоката	Наименование на материала	Вид опаковка	Брой на стоката в опаковка	Общ брой опаковки	Общо брутно тегло, кг.

Име и фамилия на отговорното лице,
съставило Опаковъчния лист:

.....

.....

(подпис)

МЯСТО НА ДОСТАВКА И ПРИДРУЖАВАЩИ ДОСТАВКАТА ДОКУМЕНТИ

1. Място на доставка.

1.1. Местата за доставка са складове на Възложителя на територията на Република България в градовете:

гр. София, ул. „Кап. Димитър Списаревски“ №10, факс: 02/89 59 744, e-mail: miloslav.sotirov@cez.bg

гр. Враца, ж.к. „Сениче“ №21, факс: 092/64 73 60, e-mail: tihomir.alexiev@cez.bg

гр. Левски, ул. „Петко Р. Славейков“ №28, e-mail: todor.valov@cez.bg

гр. Дупница, ул. „Аракчийски мост“ №5, e-mail: valeri.mitev@cez.bg

1.2 **Изпълнителят** се задължава да уведоми писмено **Възложителя** най-малко 2 /два/ работни дни преди изпращането на стоката за очакваната дата на пристигането ѝ в местоназначението на факс номер или електронен адрес за съответния склад.

2. Придружаващи доставката документи.

2.1. **Изпълнителят** е длъжен да достави стоката с 2 /два/ комплекта документи, единият от които трябва да съдържа:

2.1.1. **Приемо-предавателен протокол**, изготвен по образец в Приложение 3, в 3 /три/ еднообразни екземпляра.

2.1.2. **Декларация за съответствие**, издадена от производител, която задължително да съдържа следната информация: Име и адрес на производителя; Име и адрес на упълномощения представител на производителя, ако има такъв; Пълно наименование на стоката; Директива(и); Стандарт(и); Дата и място на изготвяне на Декларацията за съответствие; Име и фамилия на лицето, изготвило Декларацията за съответствие; Подпис на лицето, изготвило Декларацията за съответствие; Печат на производителя.

2.1.3. **Опаковъчен лист**, изготвен по образец в Приложение 4, който задължително съдържа следната информация: Име и адрес на **Изпълнителя**; Име и адрес на **Възложителя**; Номер на поръчка (и) за покупка; Дата на издаване на поръчка (и) за покупка; Вид транспортно средство; Регистрационен номер на транспортното средство; Име на куриерската фирма извършила доставката; SAP номер на стоката; Наименование на стоката; Вид опаковка; Брой на стоката в опаковка; Общ брой опаковки; Общо брутно тегло, кг.; Място на съставяне на Опаковъчния лист; Дата на съставяне на Опаковъчния лист; Подпис на отговорното лице, съставило Опаковъчния лист.

2.1.4. **Инструкции за монтиране и съхранение** - само при първа доставка (за всеки склад поотделно)

2.2. Вторият комплект документи, с изключение на приемо-предавателния протокол, трябва да бъде опакован в хартиен или найлонов плик, на който да бъде поставен етикет с опис на съдържанието му и следния надпис: за Дирекция „Логистика и бизнес обслужване“.